

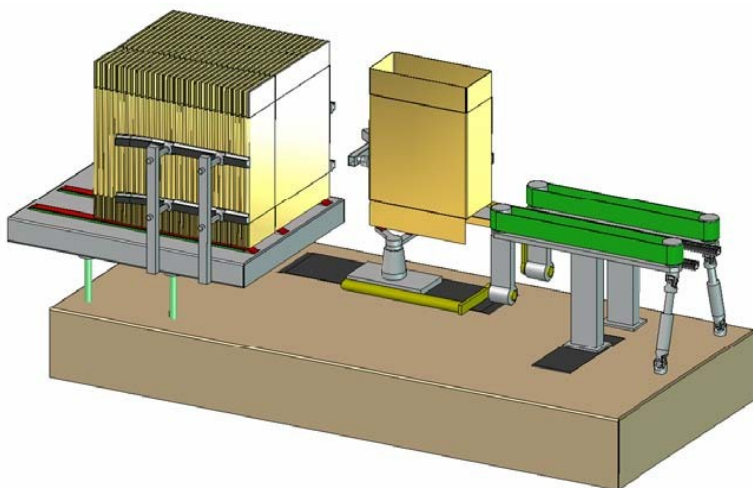

Project Service

F20:

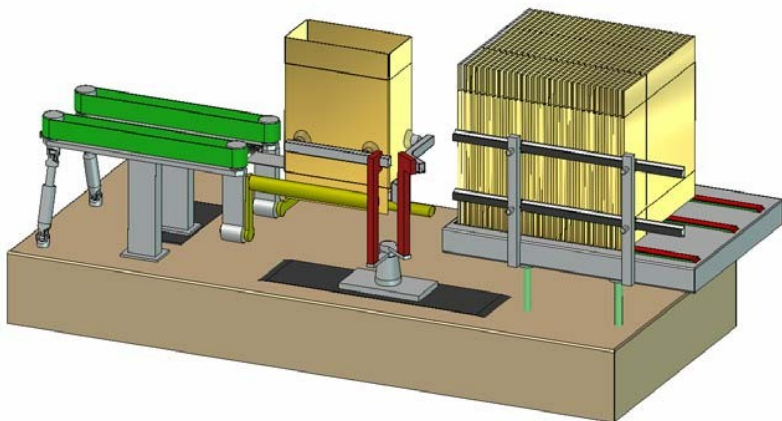

La F20 è una macchina automatica che nasce per formare e chiudere il fondo della cassa tipo americana con l'opzione di chiusura mediante colla hot-melt o nastro, preparandola per il riempimento del prodotto. Il prelievo del cartone dal magazzino viene effettuato tramite un sistema a ventose, in seguito viene effettuata l'operazione di apertura cartone (srombatura), piegatura dei due lembi corti, piegatura dei lembi lunghi e successiva erogazione della colla o del nastro a seconda della versione richiesta. Il magazzino ed altri organi di regolazione (guide, nastri laterali di uscita) sono velocemente regolabili tramite volantini dotati di regolazioni di riscontro. Una macchina estremamente compatta ed affidabile agibile in tutte le zone di lavoro con la massima semplicità.

La F20 ha la possibilità di essere intergrata con il Robot R35.

Project Service

48014 Via Fornasari,18 - Castel Bolognese (RA) IT

www.projects-service.com

Tel +39 0546 656802

Fax +39 0546 651507

E.Mail prj-info@projects-service.com



Project Service

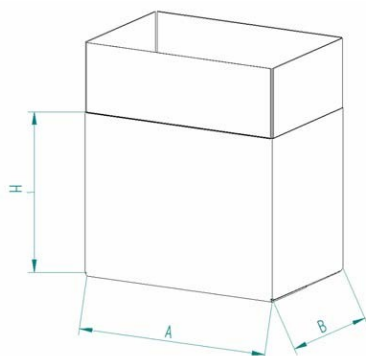
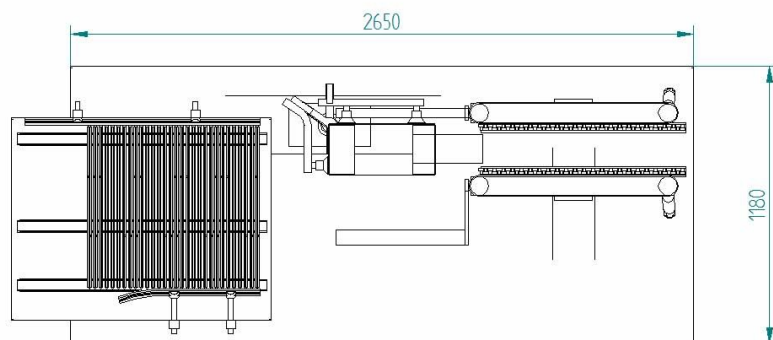
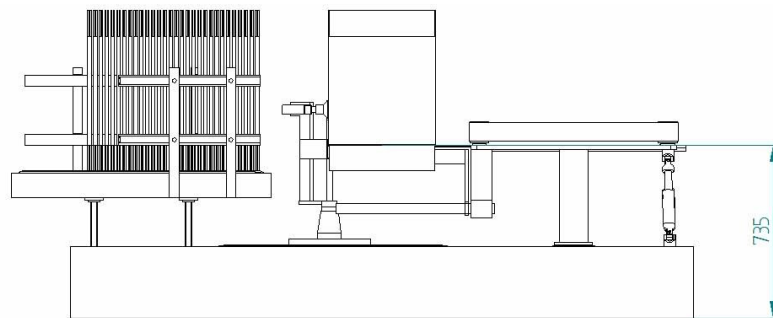

	A	B	H
MIN.	20 0	18 0	220
AX.	60 0	40 0	600

DATI TECNICI

N° cicli al minuto: Fino a cicli 20(versione veloce) al 1'
Fino a cicli 12(versione lenta) al 1'

Cambio formato: 5 minuti max.

Consumo aria: 6 bar max. 3 NL/ciclo.

Potenza elettrica assorbita: max 2 Kw.

Tipo di controllo: PLC ed elettronico ad anello chiuso sull'asse principale.

OPTIONAL :Apertura positiva

Project Service

48014 Via Fornasari,18 - Castel Bolognese (RA) IT

www.projectservice.com

Tel +39 0546 656802

Fax +39 0546 651507

E.Mail prj-info@projectservice.com